

PROJEKT: KUCHNI I SALONU

KLIENT : Marta Chrabalowska

WYKONANY PRZEZ : AmonArt, www.amonart.pl

PROJEKTANT : Kamila Switala, tel: 504 023 036



DANE PROJEKTU:

Numer zlecenia : Zlecenie 19/2012

Zestaw : MODERN

!UWAGA!

Ponizszy projekt zostal zrealizowany dzieki wspolpracy Projektanta i Inwestora. Przedstawiony zostal zamysl, koncepcja, ktora moze byc zmieniona wedlug nowych pomyslow i wytycznych Inwestora.

Projektant jest odpowiedzialny za aspekty estetyczne, funkcjonalne, uzytkowe jak i dobór materialów wykonczeniowych oraz dekoracyjnych. Projekt obejmuje swoim zakresem rozmieszczenie mebli kuchennych, urzadzen sanitarnych, punktów oswietleniowych, zarys plytek ceramicznych, okladzin sciennych i podlogowych oraz mebli. Pomiary przedstawione w projekcie sa pomiarami pogladowymi. Wykonawca przed wykonaniem prac powinien dokladnie zapoznac sie pomieszczeniem, zakresem prac oraz pomyslem Projektanta.

Projektant nie ponosi odpowiedzialnosci za prace wykonane przez ekipy budowlano- remontowe.

Projektant zrealizowal pomysl aranzacji oraz koncepcje zagospodarowania pomieszczenia, za ktorej realizacji oraz stan techniczno- uzytkowy odpowiedzialny jest Wykonawca. W przypadku pojawienia sie trudnosci, Wykonawca moze zmodyfikowac projekt zgodnie ze stanem faktyczny pomieszczenia.



Data	Projektant KAMILA SWITALA	Przedstawiciel AMON ART	Zatwierdzam do realizacji
	Podpis:	Podpis:	Podpis Zamawiajacego:



Wizualizacja 1

Numer zlecenia

Zlecenie 19/2012

Podpis Zamawiającego:



Wizualizacja 2

Numer zlecenia

Zlecenie 19/2012

Podpis Zamawiającego:



Wizualizacja 3

Numer zlecenia

Zlecenie 19/2012

Podpis Zamawiającego:



Wizualizacja 4

Numer zlecenia

Zlecenie 19/2012

Podpis Zamawiającego:



Wizualizacja 5

Numer zlecenia

Zlecenie 19/2012

Podpis Zamawiającego:



Wizualizacja 6

Numer zlecenia

Zlecenie 19/2012

Podpis Zamawiającego:



Wizualizacja 7

Numer zlecenia

Zlecenie 19/2012

Podpis Zamawiającego:



Wizualizacja 8

Numer zlecenia

Zlecenie 19/2012

Podpis Zamawiającego:



Wizualizacja 9

Numer zlecenia

Zlecenie 19/2012

Podpis Zamawiającego:



Wizualizacja 10

Numer zlecenia

Zlecenie 19/2012

Podpis Zamawiającego:

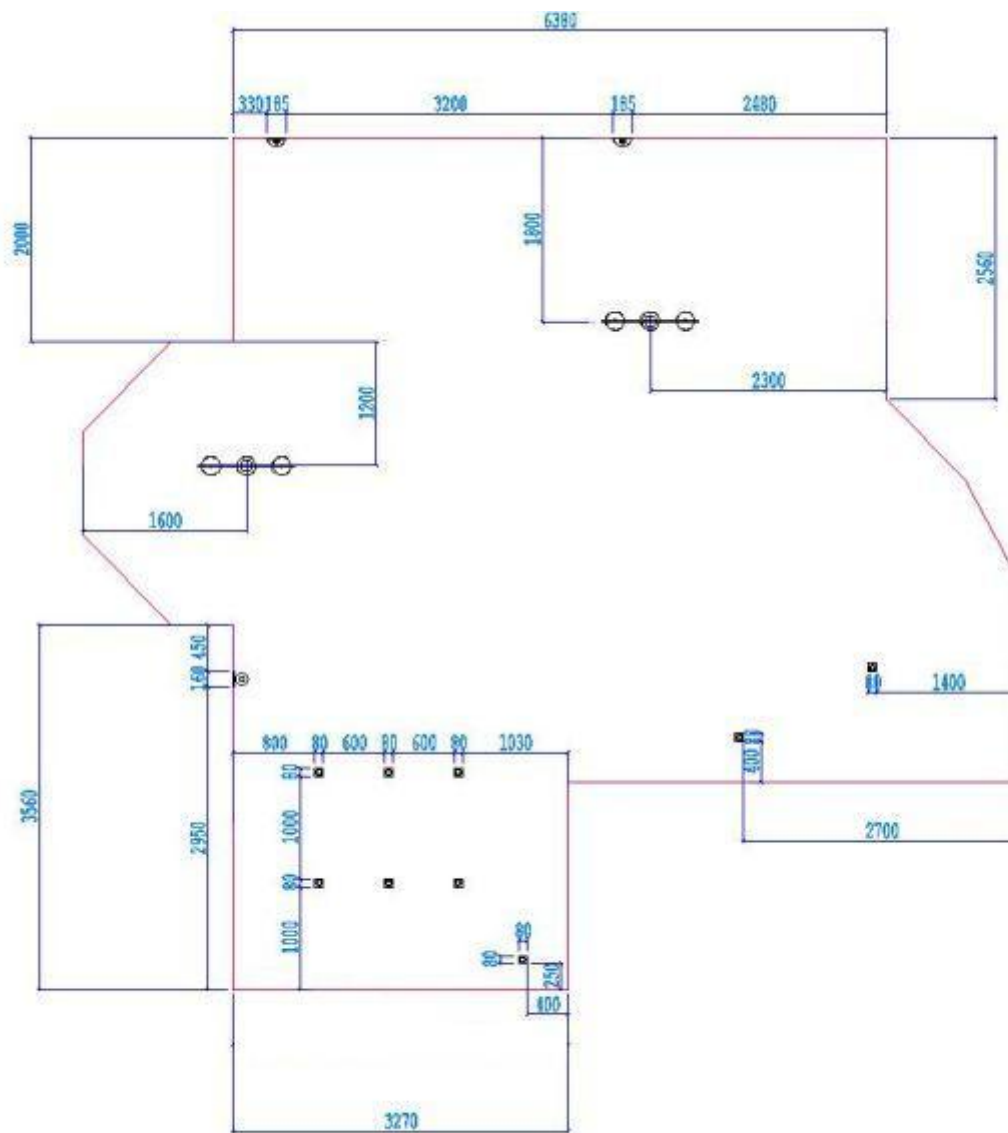

Sufit z oświetleniem

Numer zlecenia

Zlecenie 19/2012

Podpis Zamawiającego:

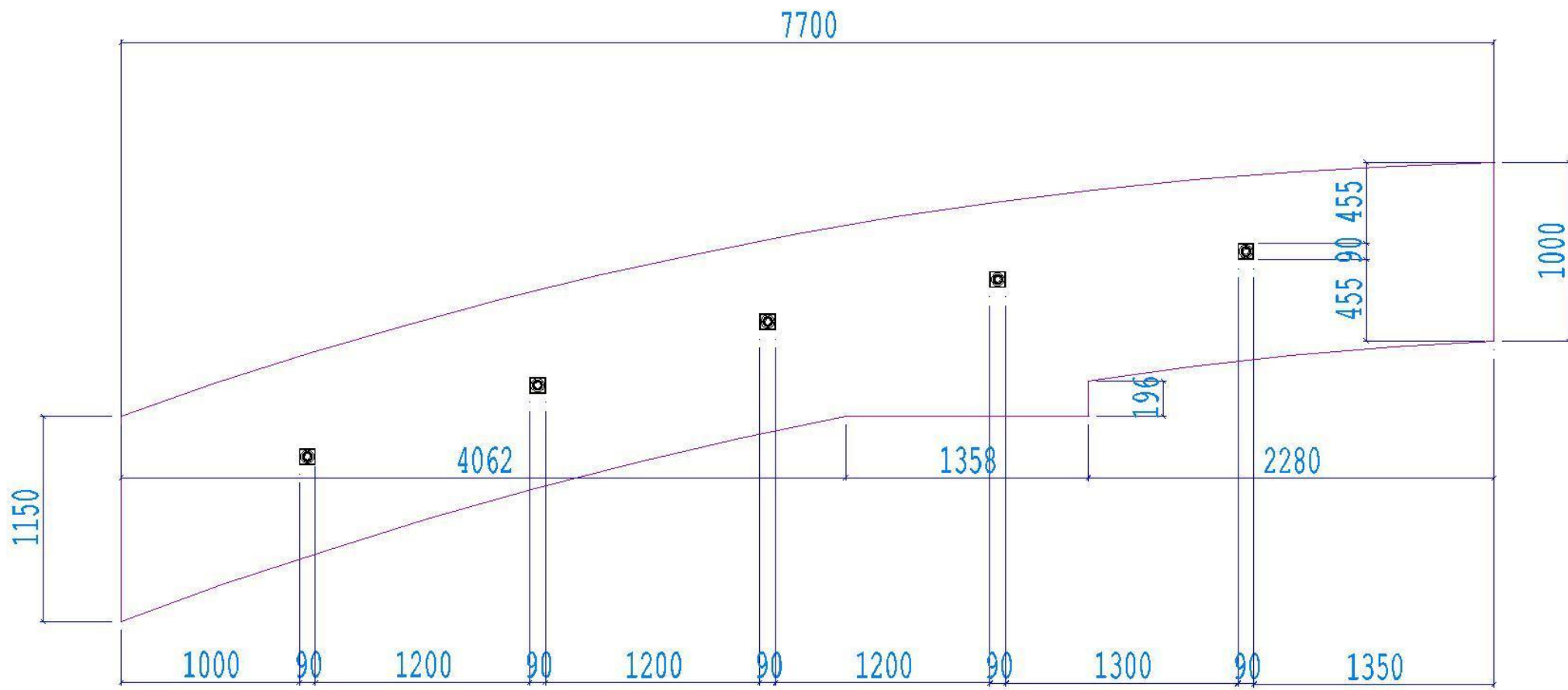

Sufit po łuku wraz z oświetleniem

Numer zlecenia

Zlecenie 19/2012

Podpis Zamawiającego:

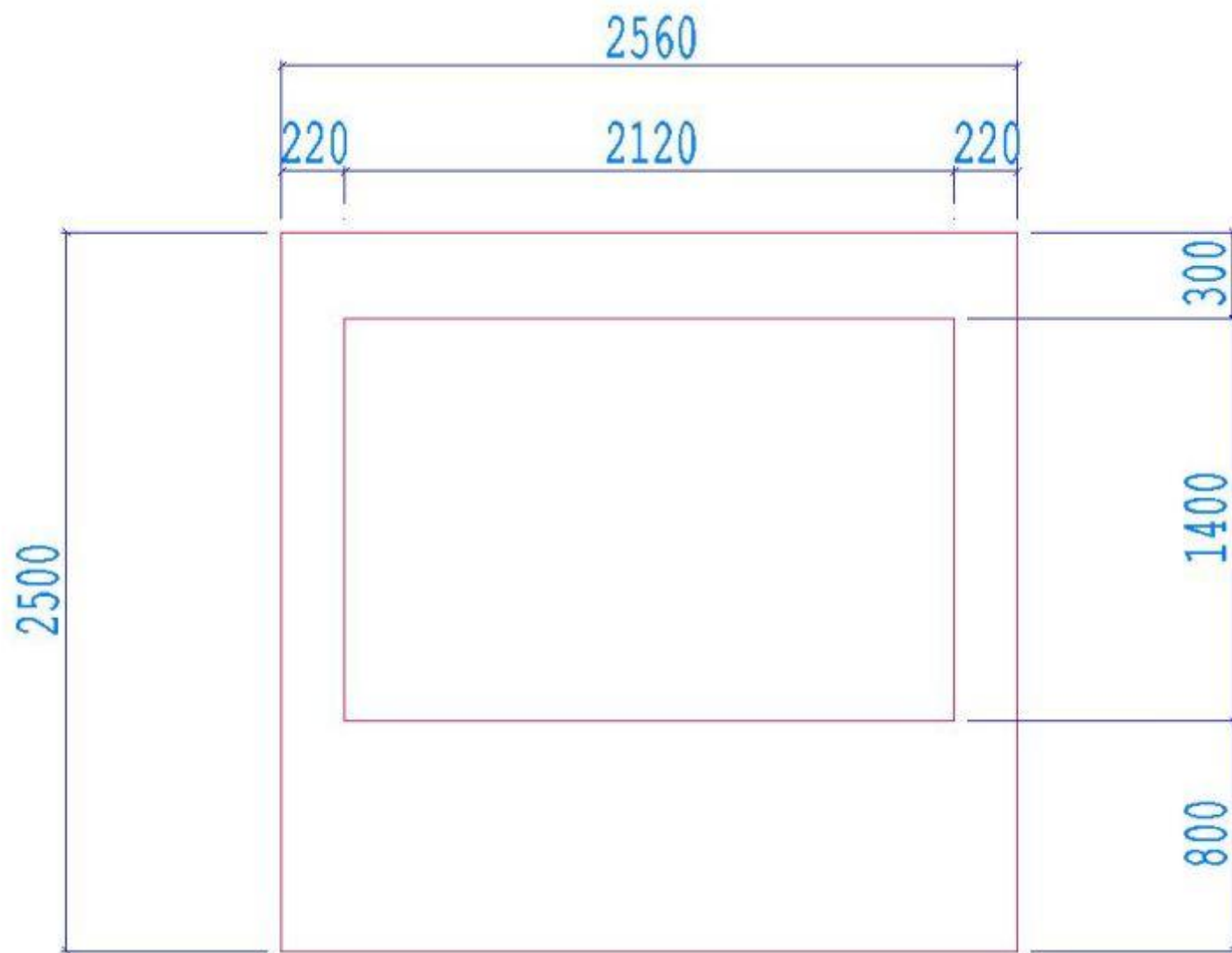

Sciana z tapeta

Numer zlecenia

Zlecenie 19/2012

Podpis Zamawiającego:

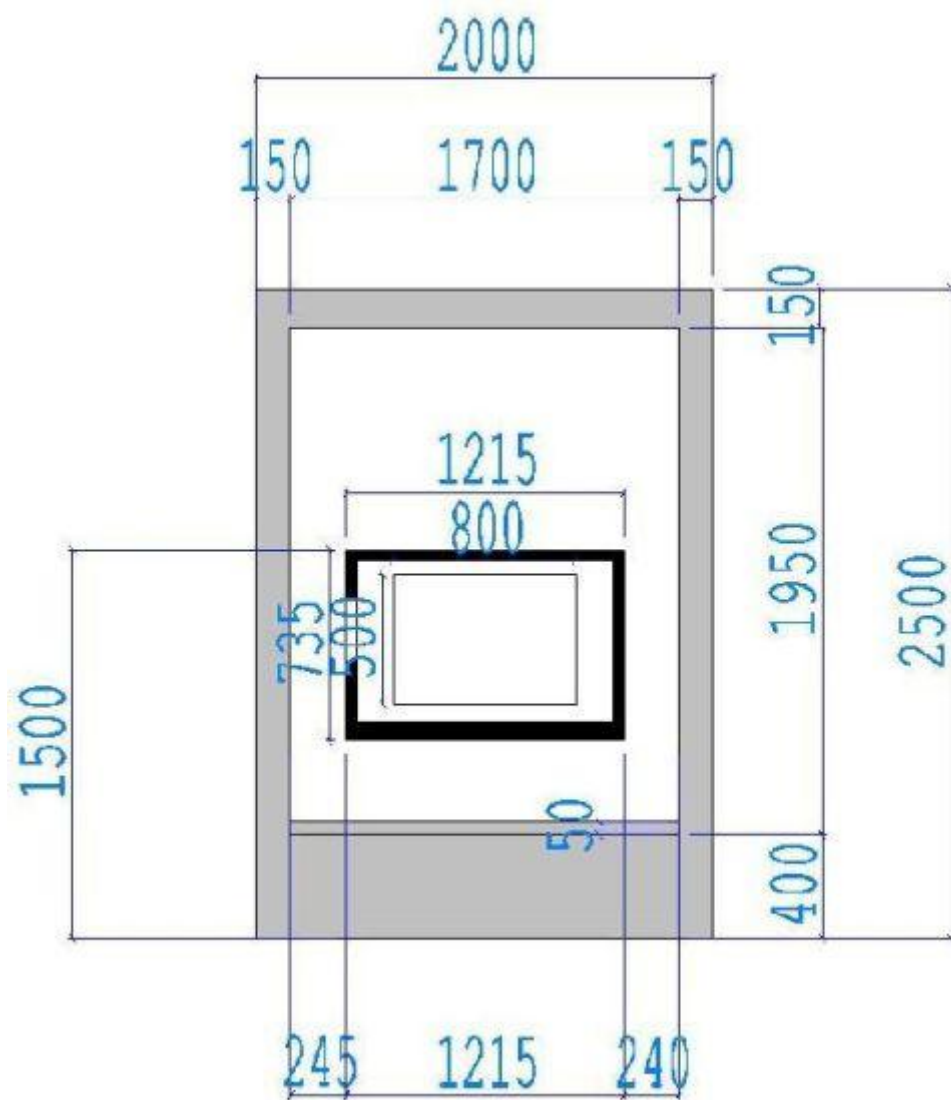

Sciana z TV

Numer zlecenia

Zlecenie 19/2012

Podpis Zamawiającego:

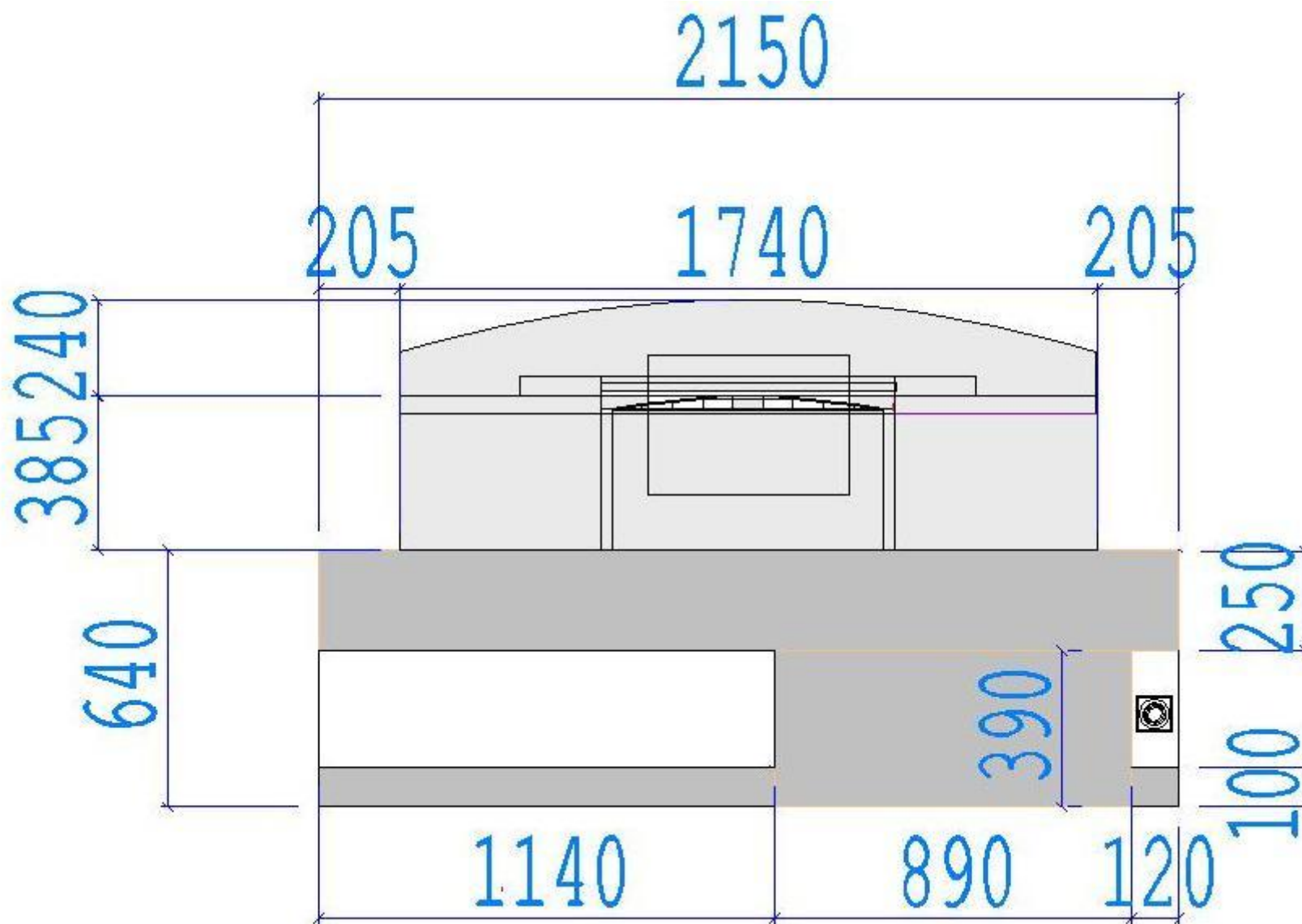

Kominiek-widok z gory

Numer zlecenia

Zlecenie 19/2012

Podpis Zamawiającego:

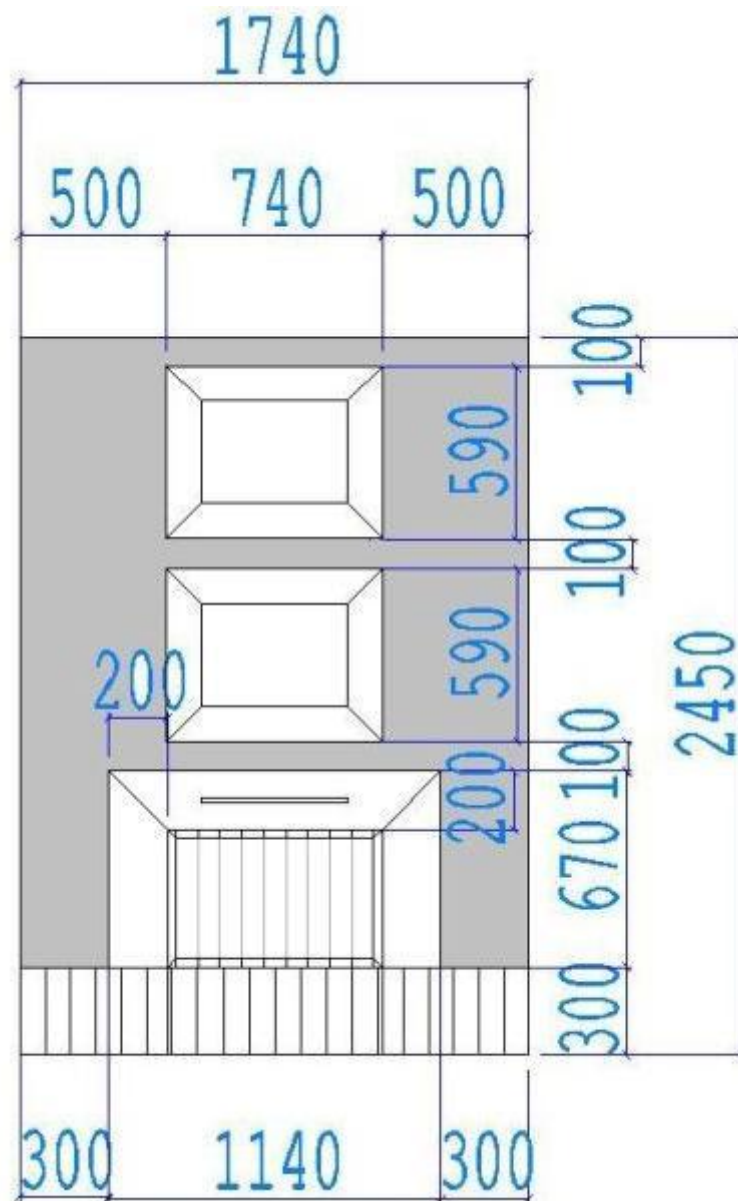

Kominek-widok od frontu

Numer zlecenia

Zlecenie 19/2012

Podpis Zamawiającego:

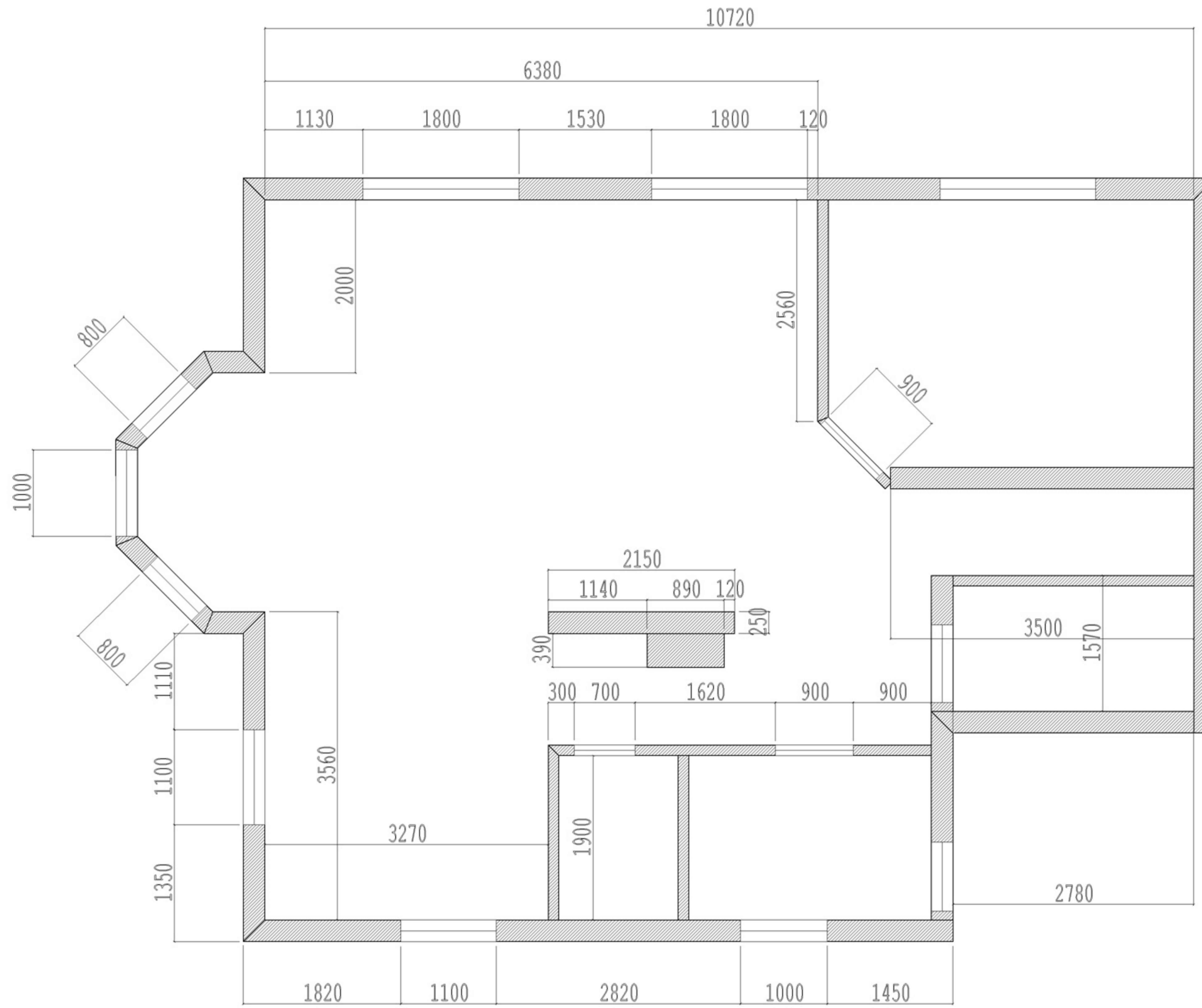

Rzut pomieszczenia

Skala: 1:75

Numer zlecenia

Zlecenie 19/2012

Podpis Zamawiającego:

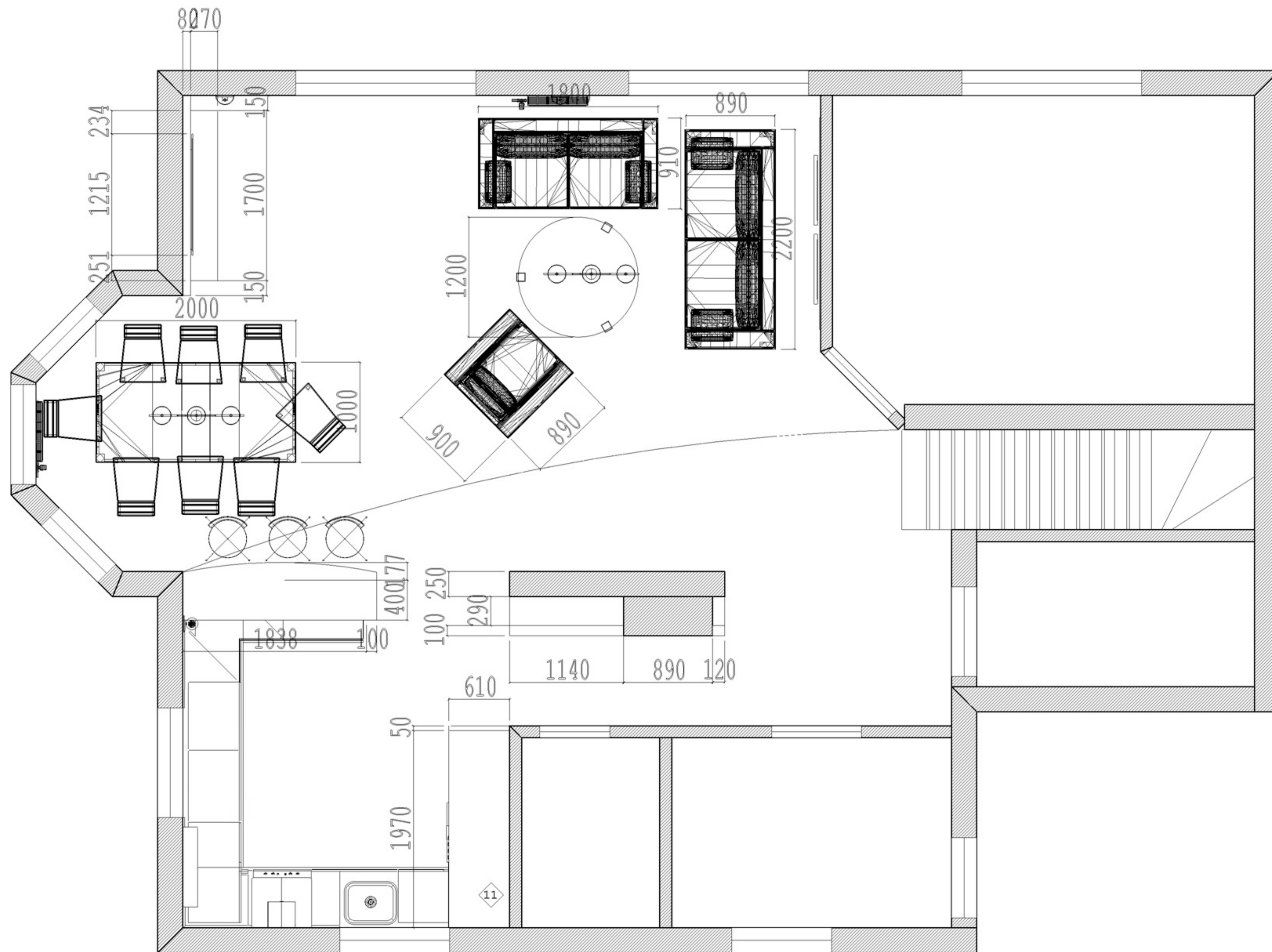

Rzut pomieszczenia z wyposażeniem

Skala: 1:61

Numer zlecenia

Zlecenie 19/2012

Podpis Zamawiającego:



Rzut z góry

Skala: 1:60

Numer zlecenia

Zlecenie 19/2012

Podpis Zamawiającego:

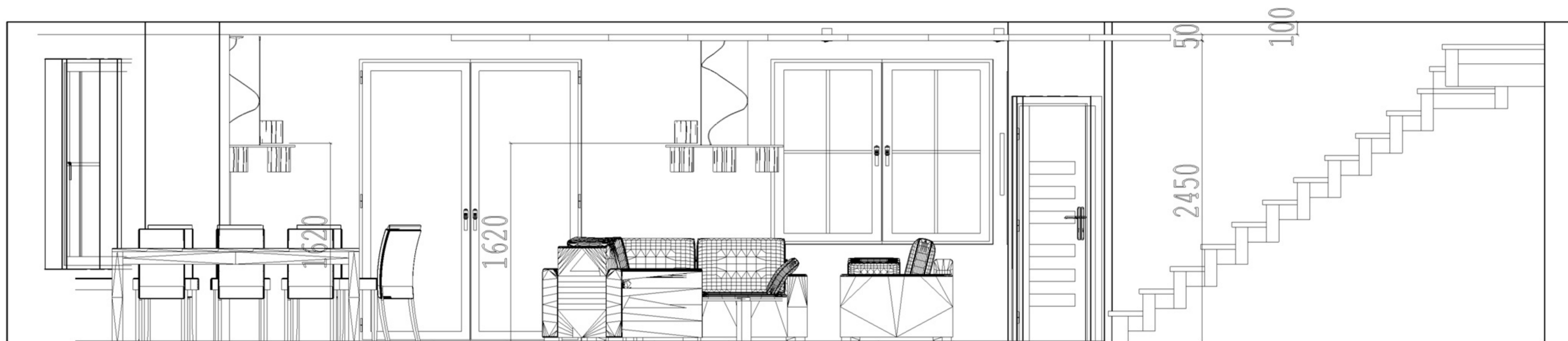

Rzut pn

Skala: 1:48

Numer zlecenia

Zlecenie 19/2012

Podpis Zamawiającego:

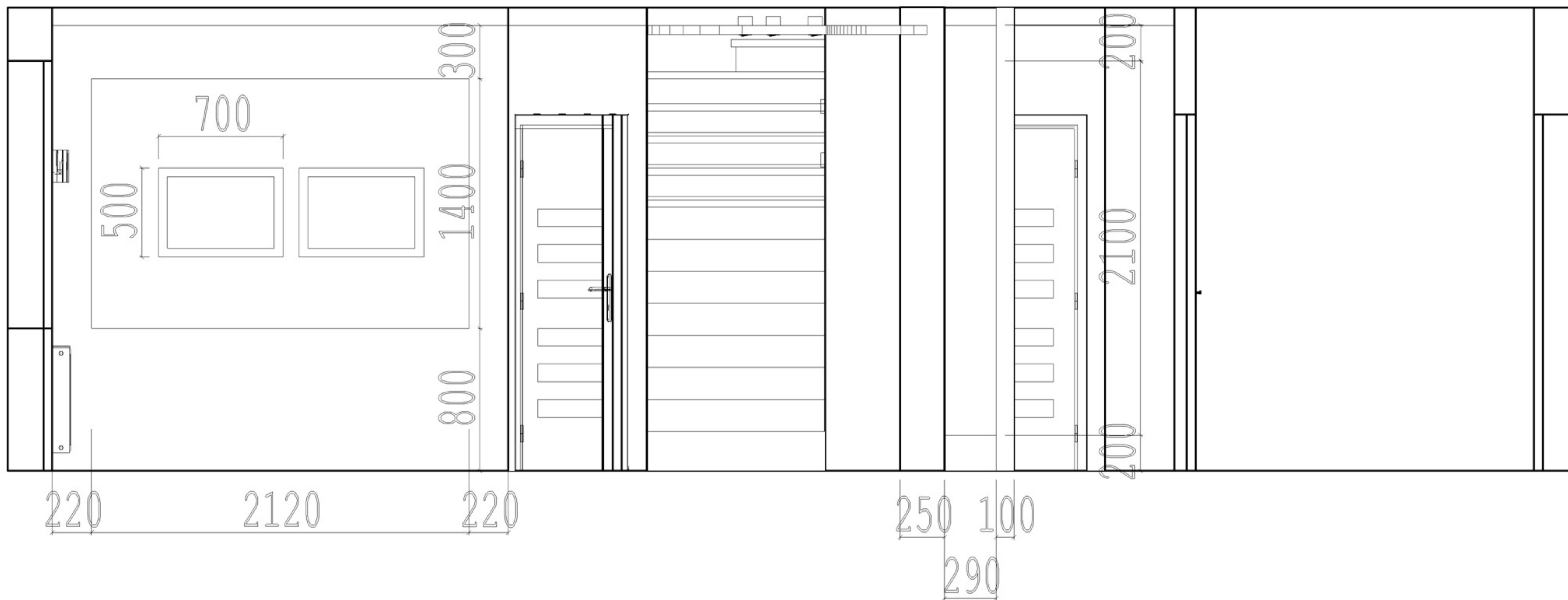

Rzut wsch

Skala: 1:34

Numer zlecenia

Zlecenie 19/2012

Podpis Zamawiającego:

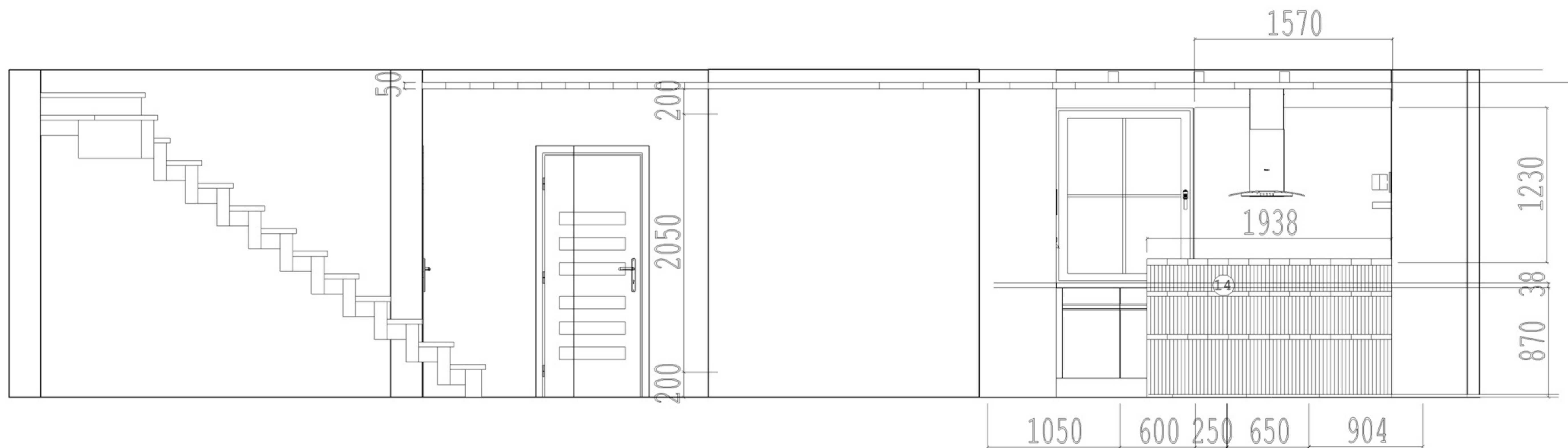

Rzut pd

Skala: 1:47

Numer zlecenia

Zlecenie 19/2012

Podpis Zamawiającego:



Rzut zach

Skala: 1:40

Numer zlecenia

Zlecenie 19/2012

Podpis Zamawiającego:

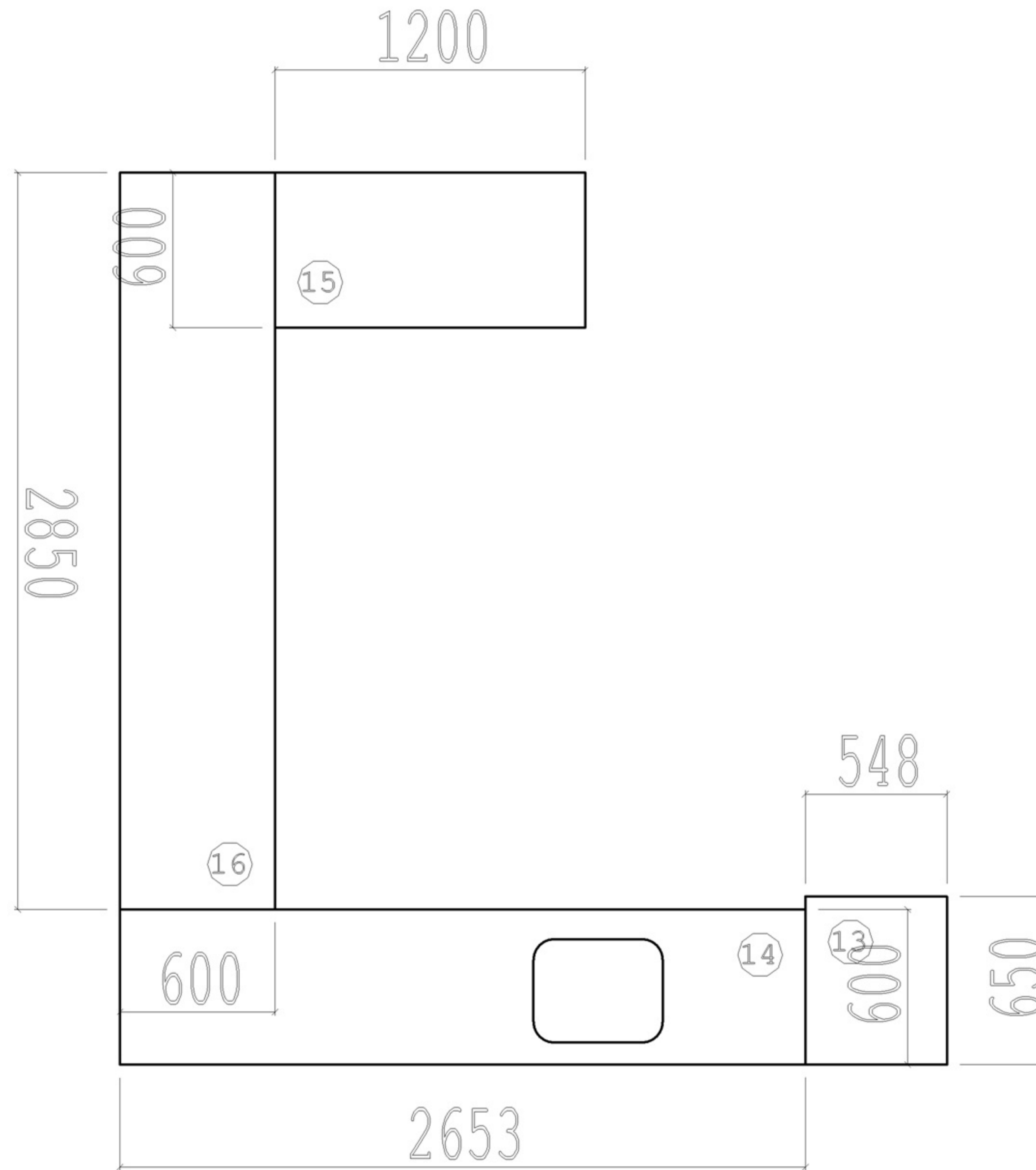

Rzut blatów

Skala: 1:29

Numer zlecenia

Zlecenie 19/2012

Podpis Zamawiającego:

Uwagi do projektu

Elementy wyposażenia wnętrz, takie jak meble, zestawy wypoczynkowe, oświetlenie, okładziny ścienne i podłogowe, farby, struktury i inne, jeśli mają podane konkretne dane typu firma i model, są SUGEROWANYMI rozwiązaniami. Projektant nie zmusza Inwestora do zakupu konkretnych mebli czy też lamp, ale jedynie sugeruje modele, które pod względem kolorystyki, kształtu i faktury będą pasować do całości projektu. Dlatego też w większości przypadków zamiast podawać konkretny mebel, podaje się sugerowany kolor, obicie, wymiar itp. Elementem decydującym o zakupie jest zazwyczaj dostępność oraz cena danego produktu, tak więc dostępne na rynku meble i elementy wyposażenia wnętrz oraz ich ogromna liczba nie powinny sprawiać problemu w wyborze sugerowanego rozwiązania.

Meble kuchenne, kominek oraz schody stanowią jedynie ZARYS wyglądu i kolorystyki, więc jeśli będą przeciwwskazania techniczne w wykonaniu tych elementów, należy wybrać podobne materiały i rozwiązania. Każda z firm, która będzie wykonywać na zamówienie meble, kominek lub inne elementy konstrukcyjne powinna najpierw dokonać dokładnego pomiaru i stworzyć swój projekt (który może być zrealizowany w oparciu o załączone wizualizacje)

Kolory przedstawione w projekcie mogą różnić się od oryginalnych (odcień danego koloru zależy od ustawień monitora oraz wydruku drukarki).

Kolory przewodnie to: beż, ecru, jasny brąz, czekoladowy brąz, szary, biały.

Materiały przewodnie: ciemne drewno, biała cegła, jasna tapeta, białe obicia bez wyraźnej faktury.

	Elementy dodatkowe	Numer zlecenia	Podpis Zamawiającego:
		Zlecenie 19/2012	

Elementy podstawowe:

1. Sufit wieszany w salonie

W projekcie jest przewidziany gładki sufit (można go uzyskać poprzez zamontowanie płyt kartonowo-gipsowych i umieszczenie nad nimi przewodów do oświetlenia lub wcześniejsze doprowadzenie przewodów w suficie we wskazane miejsca i wygładzenie sufitu) za wyjątkiem łuku nawiązującego do podziału na podłozę oraz barku. Dokładny wymiar sufitu znajduje się w części technicznej. Sufit podwieszany odznacza się od pozostałej części sufitu swoją grubością (min. 5 cm) oraz kolorem (ciemniejszy beż, sugerowany kolor: Dulux, Kolory Świata: Aromatyczny Kadramon/Pustynny Szlak lub Dekoral: Kawa Mrożona). W suficie 'po łuku' będzie docelowo zamontowane 5 halogenów umieszczonych w środku szerokości o zbliżonych odległościach ok. 100cm względem siebie (odchyłki w odległości są spowodowane mocniejszym naświetleniem niektórych powierzchni). Stopień zagięcia sufitu powinien być usatony w oparciu o pomiary w domu Inwestora.

Dodatkowo, nad wysokimi meblami kuchennymi znajduje się dobudowana ściana zabudowująca przestrzeń między szafą a sufitem. Wysokość tej ściany zależy od ostatecznej wysokości mebli. W projekcie jest to 23,5cm, szerokość to 198cm, a głębokość to 61cm.

Wysokości elementów takich jak dobudowane ścianki, wysokość kominka czy też nadbudowy nad meblami kuchennymi mogą ulec zmianie w zależności od poziomu zamontowania podwieszanego sufitu i zastosowanej kolejności wykonywania prac (czy najpierw obniża się sufit czy robi ścianki i dobudówki)

2. Podłoga

Podłoga w projekcie parteru (salon, kuchnia, jadalnia, hall) jest zrealizowana z dwóch materiałów: jest to wyblyszczony gres CONCEPT firmy Nowa Gala (płytki 60x60) oraz deska Barlinecka: model Seria Life, Jesion Jeju/Molti, lub Jesion Saimaa/Grande lub inne w jasnych, ale żywych kolorach (do decyzji Inwestora). Oba te materiały przechodzą płynnie jedno w drugie po łuku (o identycznym kącie i długości jak łuk z sufitu podwieszanego). Między wspomnianymi materiałami musi być zastosowane odpowiednie łączenie. W całym projekcie, za wyjątkiem kominka i baru, znajdują się wysokie białe listwy przypodłogowe (takie jak tu: <http://www.listwypodlogowe.pl/oferta.php>). Tylko białe listwy będą dobrze komponować się zarówno z płytkami i drewnianą podłogą.

3. Drzwi

Drzwi powinny mieć ten sam kolor i podział (tak aby nie wprowadzały zbędnego chaosu). Proponowany podział i kolorystyka drzwi to np. model: Classen, Tosca, model4, dekor: Iridium - jesion śnieżny ryflowany.

4. Ściany

Ze względu na fakt, że całe wnętrze jest utrzymane w jasnych tonacjach kolorystycznych, aby ożywić wnętrze, wprowadzono kilka materiałów na ścianach. Materiały sugerowane w projekcie to:

- farba (przewidziane 2 odcienie beżu) kolory np.

Dulux, Kolory Świata: Aromatyczny Kadramon/Pustynny Szlak i Dulux, Kolory Świata: Grecka Chałwa

<http://www.dulux.pl/produkt/1>

lub Dekoral: Kawa Mrożona oraz Dekoral: Łyk Szampana

<http://www.dekoral.pl/paleta-kolorow/top-trendy/od-switu-do-zmierzchu>

(przed wyborem farby najlepiej zakupić próbkę)

- okładzina 'biała cegielka', dostępna np. Nellisen, Biała, fuga 905 (może być dodatkowo pomalowana na biało)

- tapeta np: AS - FLOCK 5543-38 – ORNAMENT, dostępna na stronie: <http://e-tapety.com.pl>

- mozaika: Mozaika perłowa, dostępna na stronie: <http://www.marmur.vot.pl>

- drewno: ciemny orzech, ciemny dąb

Na załączonych rysunkach widoczne jest rozmieszczenie w/w materiałów. Materiały i ich wzór jest sugerowany. Ilość i struktura wykorzystanych materiałów jest wystarczająca, więc nie zaleca się dodawanie kolejnych wzorów i powierzchni, ewentualnie podczas montażu można zrezygnować z któregoś rozwiązania.

	Elementy dodatkowe	Numer zlecenia	Podpis Zamawiającego:
		Zlecenie 19/2012	

Elementy wyposażenia wnętrz

1. Kuchnia+ jadalnia+bar

- w kuchni są przewidziane dwa dodatkowe elementy wykonane z płyt kartonowo-gipsowych. Jest to nadbudowa nad meblami wysokimi (licowane z głębokością szaf) oraz dobudowana ścianka od strony salonu (wys.260, szer. co najmniej 5cm, gł. 61cm). Na wspomnianej ściance będą znajdować się 4 kwadratowe lustra samolepne (bez ram), które można dostać np. w IKEA

- projekt mebli przedstawiony jest w części technicznej, patrząc od lewej mamy: szafa wysoka na lodówkę (szer. 60cm), szafa wysoka na piekarnik i mikrofalówkę (szer. 60cm), szafka niska narożna (szer. 65 i 100cm)+górną roleta (o wysokości zrównanej do wysokich szaf i głębokości 30cm), szafka niska na zlew (podblatowy) 65cm, szafka niska kosz (25cm), szafka niska na płytę grzewczą (szer.60cm), szafka niska narożna(szer. 65 + 105cm), szafka niska z zabudową na zmywarkę (60cm), szafka niska szuflady (szer.79cm), szafka narożna szuflady (szer. 100 +100cm), szafka niska szuflady (szer.80cm)

-meble mają uchwyty zrealizowane jako zespolenie frontu MDF z aluminiową listwą profilową, rozciągającą się wzdłuż górnej krawędzi frontu meblowego, na jej całą szerokość.Kolor frontów mebli wysokich to wyblyszczona biel, a dla pozostałych mebli kolor to dąb biały, dąb cyrkon, dąb sedan lub inny w odcieniu jasnego brązu.

- wzdłuż blatu w kuchni (o grubości 3,8cm) ciągnie się listwa od blatu na wysokość 17cm, która powinna być wykonana z tego samego materiału i koloru co blat (zaproponowany blat: Kronopol, kolor: biały K101 PE, <http://mdm.kronopol.pl/Blaty-kuchenne/Kolekcja>). Listwa ta pomoże wykończyć brzeg szafki i ściany oraz będzie chronić przed zabrudzeniami. Listwa swoją wysokością zrównuje się z wysokością baru.

- na ścianie przy płycie grzewczej została zaprojektowana srebrna mozaika, może być producenta: www.marmur.vot.pl, model: Mozaika perłowa. Mozaika ma wysokość ok. 123 cm (do zrównania z otworem okiennym) i zaczyna się nad listwą, czyli na wysokości ok. 107cm i kończy się na wysokości 230cm. W pierwszej fazie projektu, na tej ścianie było dodatkowo przewidziane oświetlenie w postaci kinkietów, ale w połączeniu z oświetleniem od okapu stanowiłoby za dużo punktów świetlnych w jednym miejscu. Dodatkowo, od strony szafki „żaluzji” jest wbudowany halogen w suficie, więc blat i zlew będzie dobrze oświetlony.

- obok okapu jest zaprojektowana biała półeczka z przeznaczeniem np. na książki kucharskie. Wymiary to:80 x 15 x 3cm i jest zawieszona na wys. 150cm.

- bar z projektu nawiązuje swoim kształtem do podłogi i sufitu po łuku, dlatego też, jego blat będzie lekko wypukły. Przy barze przewidziane są 3 hokery o minimalistycznym kształcie (najlepiej sprawdzą się tutaj białe siedziska i oparcia i lekkie nóżki- mogą być metalowe). Bar jest na wysokość 110cm, a grubość blatu to 5cm. Wymiary blatu to: szerokość: 194cm, głębokość: 48cm+ok.10cm element blatu 'po łuku'. Od strony kuchni w przestrzeń pod barem są wsunięte meble na głębokość ok. 38cm (szafka narożna z szufladami i szafka z szufladami). Bar ma być obłożony drewnem (tym samym, które znajduje się na kominku, czyli ciemnym odcieniem brązu, np. ciemnym orzechem, dębem ciemnym+ dwa pasy mozaiki (identycznej z kuchni). Jeśli technicznie nie będzie przeszkód, to front baru powinien być delikatnie wygięty w łuk, jeśli będzie problem, front powinien być prosty. Na środku ściany przy barze znajduje się kinkiet (na wysokości ok. 150 -160 cm)

- w jadalni jest umieszczony stół o wymiarach 200cm x 100cm oraz 6 krzeseł z białym obiciem. Komplet jest w odcieniu klonu, jasnego/bielonego dębu lub innego jasnego drewna. Nad stołem kuchennym zwisa lampa firmy SANNELI DESIGN, model: KADYKS w jasnym odcieniu

- jako dekoracja jadalni na przeciwległych ścianach są umieszczone obrazy/ zdjęcia w ramach. Zaproponowane wymiary ram to 70 x 100cm.

- zarówno w kuchni i jadalni najlepiej będą komponować się rolety rzymskie (w jasnym odcieniu). Dodatkowo, w kuchni można nakleić na szybę okienną folię imitującą mrożone szkło (z efektem pisakowania), które wykluczy opcję montowania „zazdrosek”. Dostępne na stronie www.ornamentyka.pl



Elementy dodatkowe

Numer zlecenia

Zlecenie 19/2012

Podpis Zamawiającego:

Elementy wyposażenia wnętrz

2. Salon

- w salonie przewidziane są 2 sofy o wymiarach (wg projektu): 91x220cm i 91x180cm, fotel oraz szklany okrągły stolik (nawiązujący do łuku na podłodze i suficie). Najlepiej jeśli sofa i fotel będą wykonane z jasnego obicia (bez wyraźnej faktury) i drewnianych nóżkach (w przypadku metalowych nóżek będą się one 'gryzły' z drewnianą podłogą). Stolik też powinien mieć drewniane nóżki (o ile się uda należałoby skompletować kolor drewna nóżek). Propozycją może tu być komplet Vis a Vis firmy BRW. W części gdzie będzie znajdował się wypoczynek można położyć niewielki dywan w jasnym/ szarym kolorze o wymiarach np. 150x200cm.

- ściana przy oknach jest w całości pokryta tapetą z punktu 3 oraz ta sama tapeta jest położona częściowo na ścianie przy sofie (wymiary to: 212 x 140cm, szerokość wynosi 212cm ze względu na szerokość rolki tapety równą 53cm). Na wspomnianej tapecie będą zawieszane dwa obrazy/ ramki ze zdjęciami w jasnych (szarych) ramach

- ściana z TV jest wyłożona białą cegielką i jest nadbudowana ścianką z płyt k-g tworzących ramkę na tej ścianie (o głębokości 8cm). W projekcie jest zasugerowane tylne (za TV) podświetlenie ściany z białą cegielką. Aby to zrealizować, pomiędzy TV a ścianą powinna być dobudowana niewielka ścianka, do której będą przyklejone listwy (węże) ledowe z oświetleniem skierowanym na ścianę (dokładne wymiary w części technicznej).

-W zależności od wielkości TV przyjmuje się różne wysokości zawieszenia telewizora. Przed zawieszeniem TV oraz dobudowaniem ścianki w której będą listwy ledowe, proszę sprawdzić jaka wysokość zawieszenia jest sugerowana (w chwili obecnej jest to 150cm). Dodatkowo, tuż przy nadbudowanej ścianie tworzącej „ramę”, znajduje się półka na sprzęt typu dvd i inne. Półka ta ma głębokość 35cm i wys. 5cm (szerokość jest równa szerokości wnęki, czyli 170cm). Półka może być pomalowana na biało + szkło przycięte na wymiar, aby się nie brudziła lub też zrealizowana z płyty MDF lakierowanej białej (na wysoki połysk).

- oświetlenie salonu jest zrealizowane poprzez halogeny z sufitu w kształcie łuku oraz bocznych kinkietów i lamp wiszących (z tej samej serii co oświetlenie nad stołem i w salonie, czyli proponowane: SANNELI DESIGN, model: KADYKS w jasnym odcieniu). Kinkiety są zawieszane na wysokości ok.170cm.

- w części salonu mamy jasne zasłony przy każdym oknie oraz rolety rzymskie. Karnisze mogą być tradycyjne (z żabkami) lub też przystosowane do zasłon z otworami do nałożenia bezpośrednio na karnisz.

3.Kominek

- szczegółowe wymiary kominka są przedstawione w części technicznej (widok od frontu i z góry-wraz z zaznaczeniem ścian wg projektu i ścian dobudowanych). Od frontu i boków jest on wyłożony ciemnym drewnem np. ciemnym orzechem (o ile takie rozwiązanie jest możliwe do zrealizowania). Do wykończenia jest zastosowany również kamień o kolorze zbliżonym do koloru podłogi Concept.

- nad kominkiem są zawieszane dwa duże lustra o wymiarach zbliżonych do wymiaru paleniska (czyli lustra o wymiarach 50 x 35cm w ramach o szerokości ok. 12cm - porównywalnej do grubości kamiennej obudowy). Ramy powinny być utrzymane w jasnych, beżowych kolorach.

- za kominkiem zostały dobudowane dwie ścianki z płyt k-g aby utworzyć dwie wnęki. Aby ściany były solidne i mogły być pokryte okładziną przypominającą cegłówkę, ich grubość to 10cm. Głębokość to odpowiednio 114cm i 12 cm. W węższej wnęce można umieścić górne oświetlenie. Od sufitu i podłogi dobudowane są podesty (wys. 20cm)

- ściana za kominkiem jest całościowo obłożona białą cegielką. Od strony hallu wnęki w ścianie jest przeznaczona na dużą ozdobę, np. wysoki wazon z suszonymi gałązkami, a wnęki od strony kuchni (głębsza) będzie przeznaczona na przechowywanie drewna.

4.Hall i schody

- kolor farby użytej w hallu i na klatce schodowej to: Dekoral: Kawa Mrożona lub Dulux, Kolory Świata: Aromatyczny Kadramon/Pustynny Szlak. Oświetlenie przewidziane w hallu jest zrealizowane za pomocą 2 halogenów

- tylko pozioma część stopni jest pokryta drewnem (identycznym jak przy kominku i barku, np. ciemnym dębem), poręcz przy schodach również jest drewniana, oświetlenie jest montowane w ścianie przy schodkach (co drugi schodek, na wysokości ok. 20cm od powierzchni schodka). Niewielka powierzchnia styku stopnie- ściana również powinna być pokryta drewnem w celu uchronienia ściany przed zabrudzeniem, np. w trakcie mycia schodów.

	Elementy dodatkowe	Numer zlecenia	Podpis Zamawiającego:
		Zlecenie 19/2012	